

ÖN, ARKA VE YAN YÜZ GÖRÜNÜŞÜ

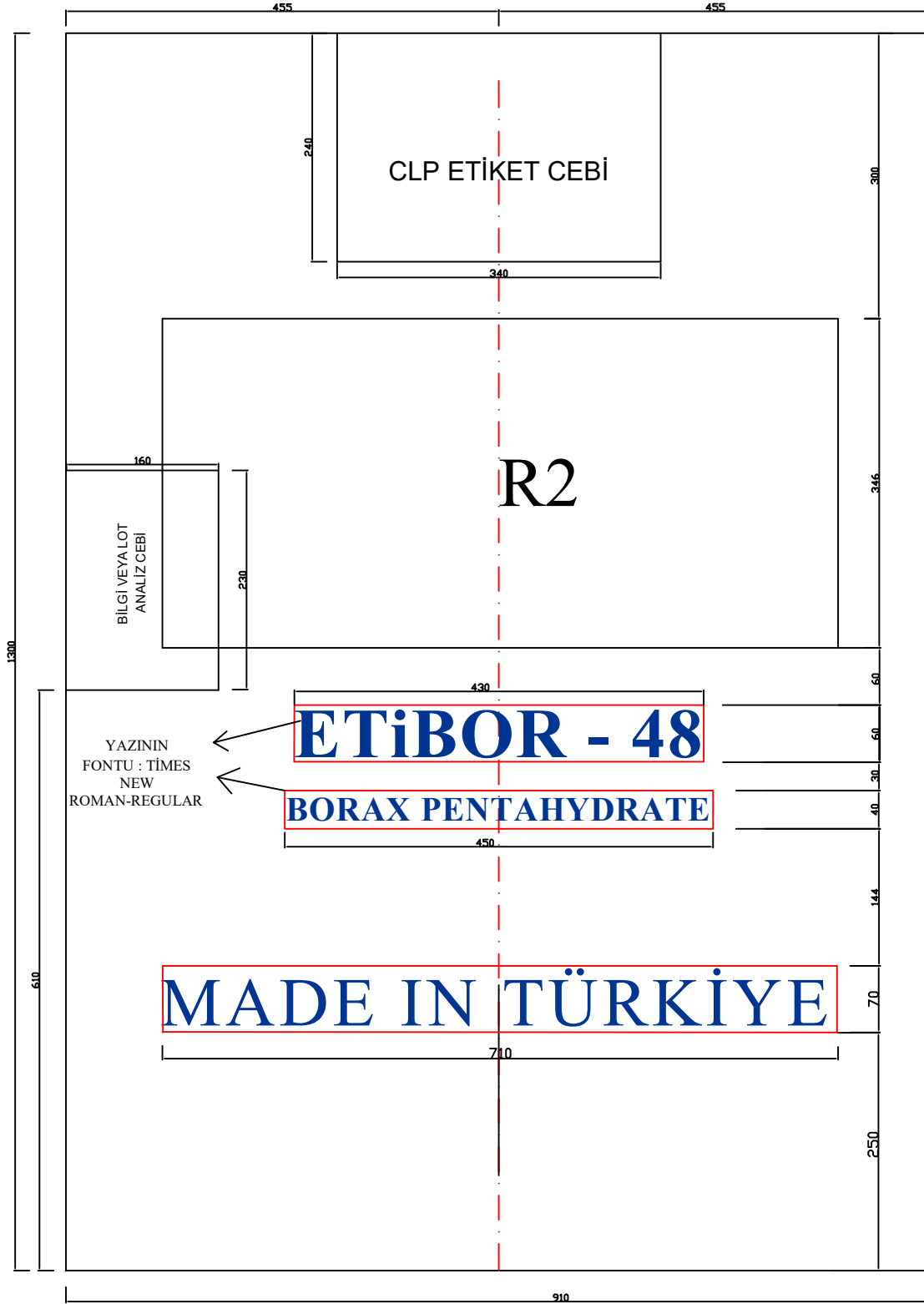

ETİ MADEN İŞLETMELERİ GENEL MÜDÜRLÜĞÜ	YÜRÜRLÜK TARİHİ : 04.11.2013	REVİZYON NO : 00
KIRKA BOR İŞLETME MÜDÜRLÜĞÜ	AMBAR STOK NO :	SAYFA NO : 2
LAMİNELİ POLİPROPİLEN + PE BİG-BAG TORBA NORMAL SAPLI ALT TAN BOŞALTMALI	BOYUT : 910 x 910 x 1300 mm	AĞIRLIK : 1000 KGS

## PERSPEKTİF GÖRÜNÜŞ

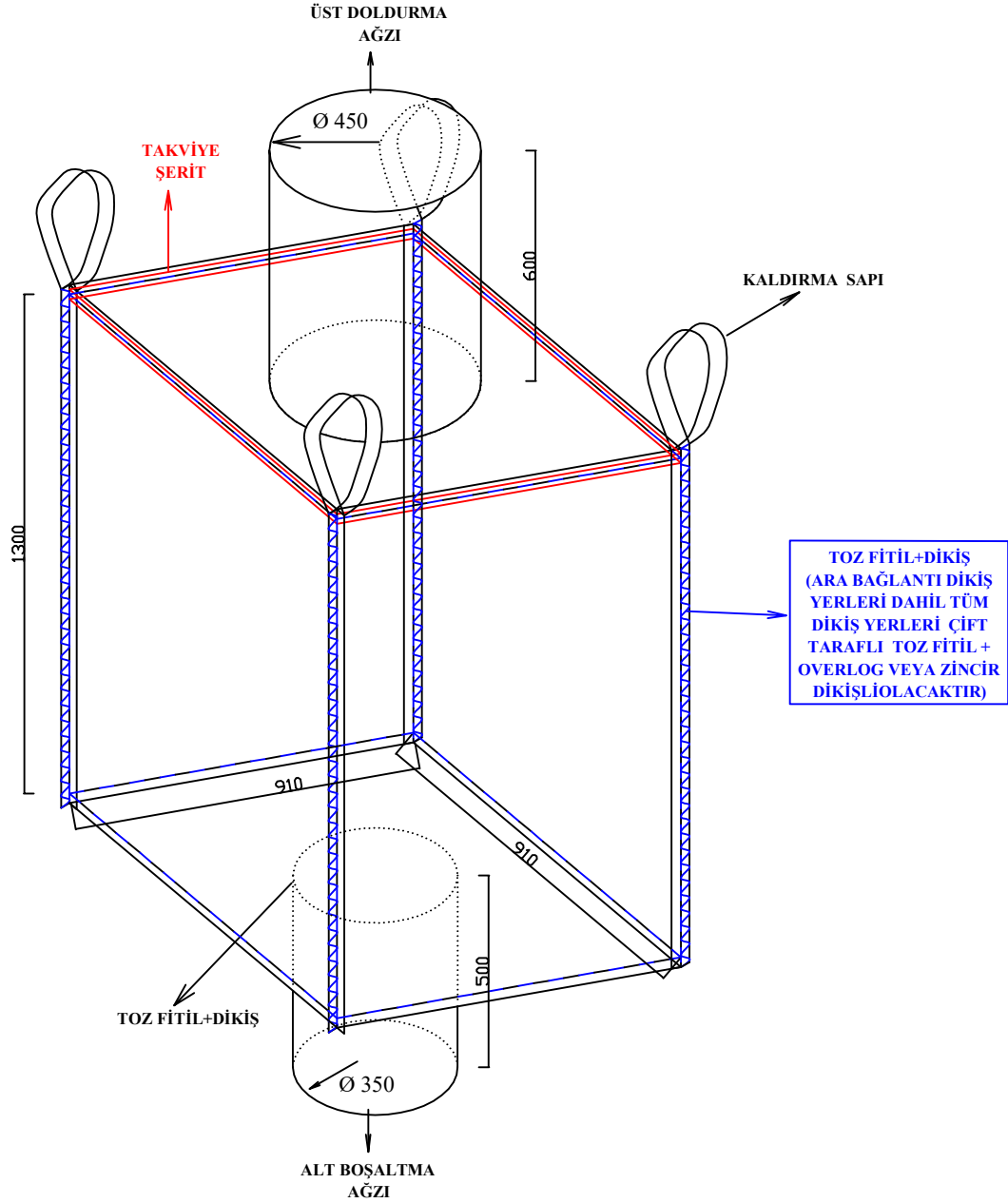

NOT :TEKNİK RESİM VE EKLERİNDEKİ TÜM ÖLÇÜLER mm'DİR

ÇİZEN VE HAZIRLAYAN  
NEŞET CAN  
AMBALAJ MALZEMESİ SORUMLUSU

ONAY  
CÜNEYT AKSAK  
STOK VE SEVKİYAT  
BİRİM SORUMLUSU

## ÜST DOLDURMA BACASI

## PERSPEKTİF GÖRÜNÜŞ

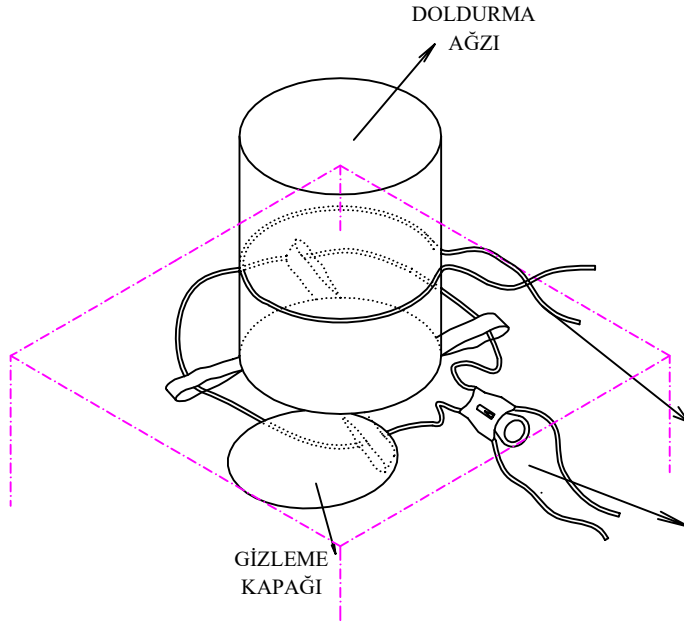

## ÜSTTEN GÖRÜNÜŞ

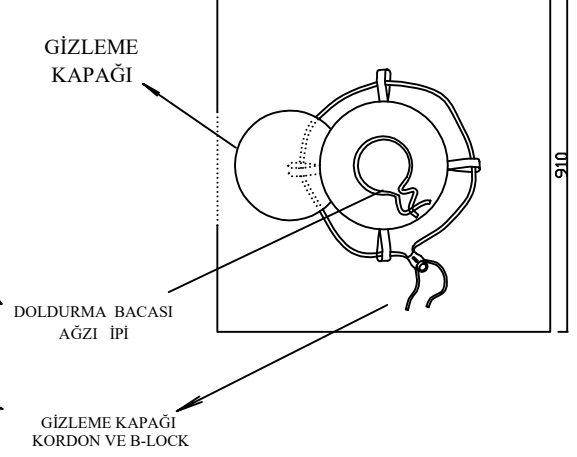

## ALT BOŞALTMA BACASI

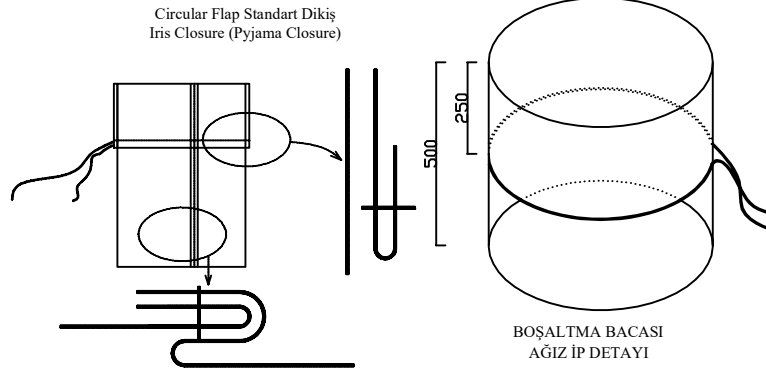

## B-LOCK

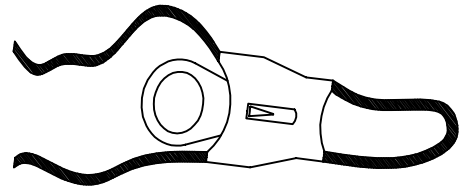
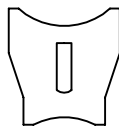

ÇİZEN VE HAZIRLAYAN  
NEŞET CAN  
AMBALAJ MALZEMESİ SORUMLUSU

ONAY  
CÜNEYT AKSAK  
STOK VE SEVKİYAT  
BİRİM SORUMLUSU

**PERSPEKTİF VE KESİT  
GÖRÜNÜŞ  
(POLİETLEN TORBA)**

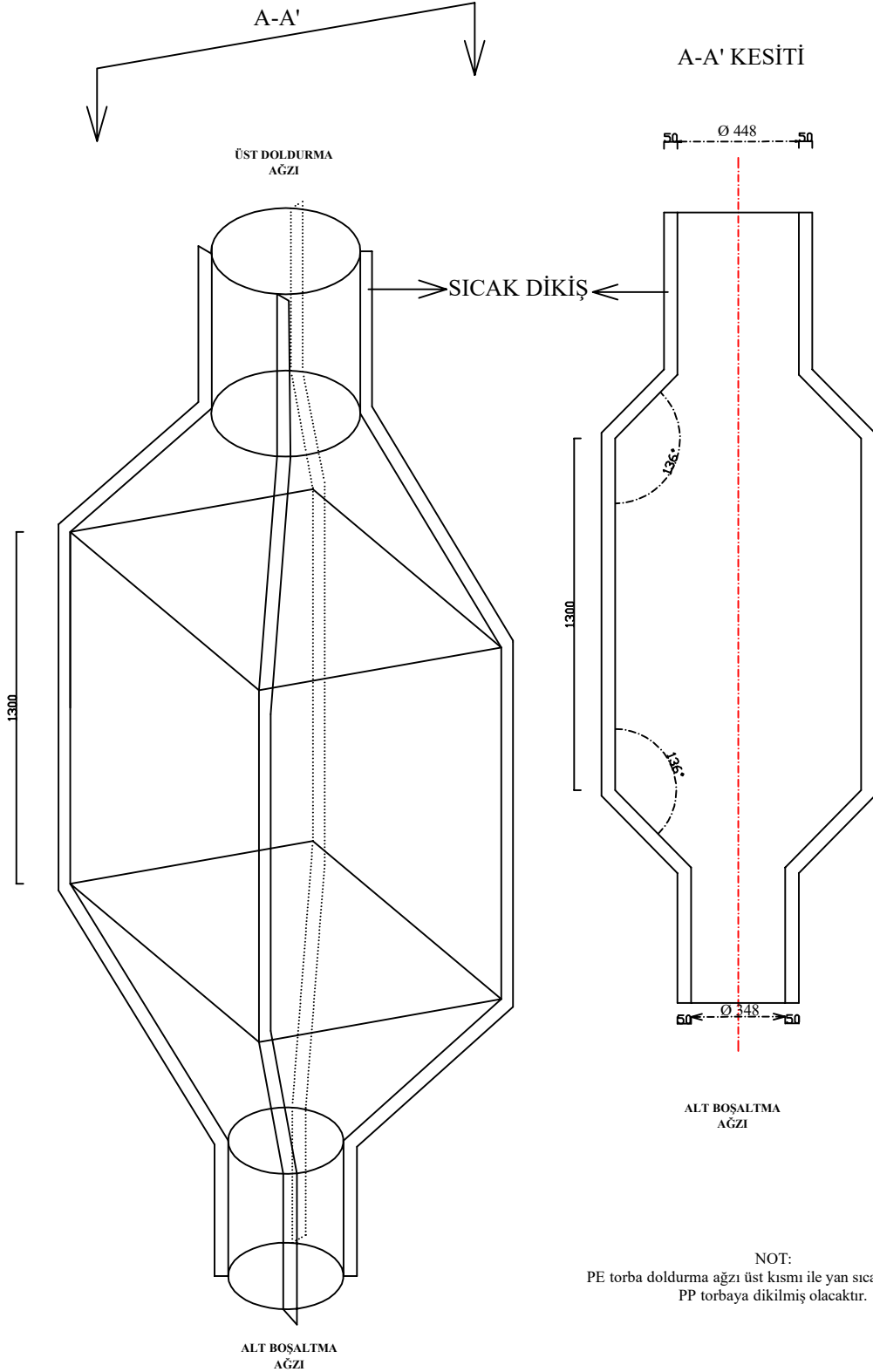

NOT:  
PE torba doldurma ağzı üst kısmı ile yan sıcak dikişlerden  
PP torbaya dikilmiş olacaktır.

ÇİZEN VE HAZIRLAYAN  
NEŞET CAN  
AMBALAJ MALZEMESİ SORUMLUSU

ONAY  
CÜNEYT AKSAK  
STOK VE SEVKİYAT  
BİRİM SORUMLUSU